

# SEGI SYSTEM 自動手洗いシステム

・ 感染予防・食中毒予防の効果的な手洗いの提案

## 洗淨・乾燥・消毒が ワン・シンクで !!

- ・ 洗剤、手洗い、乾燥、消毒の機能をコンパクトに一体化!!
- ・ オールステンレス製（SUS304）なので、衛生的で耐久性が抜群。
- ・ ステンレス製の鏡（スパーミラー）で安全、清潔、美装。
- ・ LED 照明で清潔感、省エネ効果抜群!!



### ■ 製品仕様（2人用）

本 体	外形寸法	1175 (W) × 535 (D) × 1900 (H) mm
	洗面台高さ	850mm
	電 源	AC100V/200V 電流 1.5A
	給水口径	15A
	排水口径	排水栓ホース 外径 35mm
	洗 剤	液体石鹸 ※泡石鹸も可能です。
	消 毒 液	アルコール（光電管式）

### ■ ハンドドライヤー

寸法 (W×D×H) mm	電 源	消費電力
330×220×680	AC100V/200V 50/60Hz	750W~1650W

《Point》 洗淨＋乾燥＋消毒が1台で!!



1. 冷水/温水



2. 液体石鹸



3. 乾燥

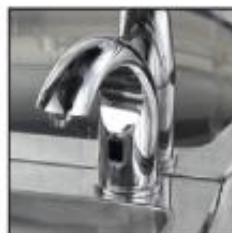

4. 消毒

※石鹸は 液体か泡石鹸かを選択できます。

# 自動手洗いシステム AHW シリーズ

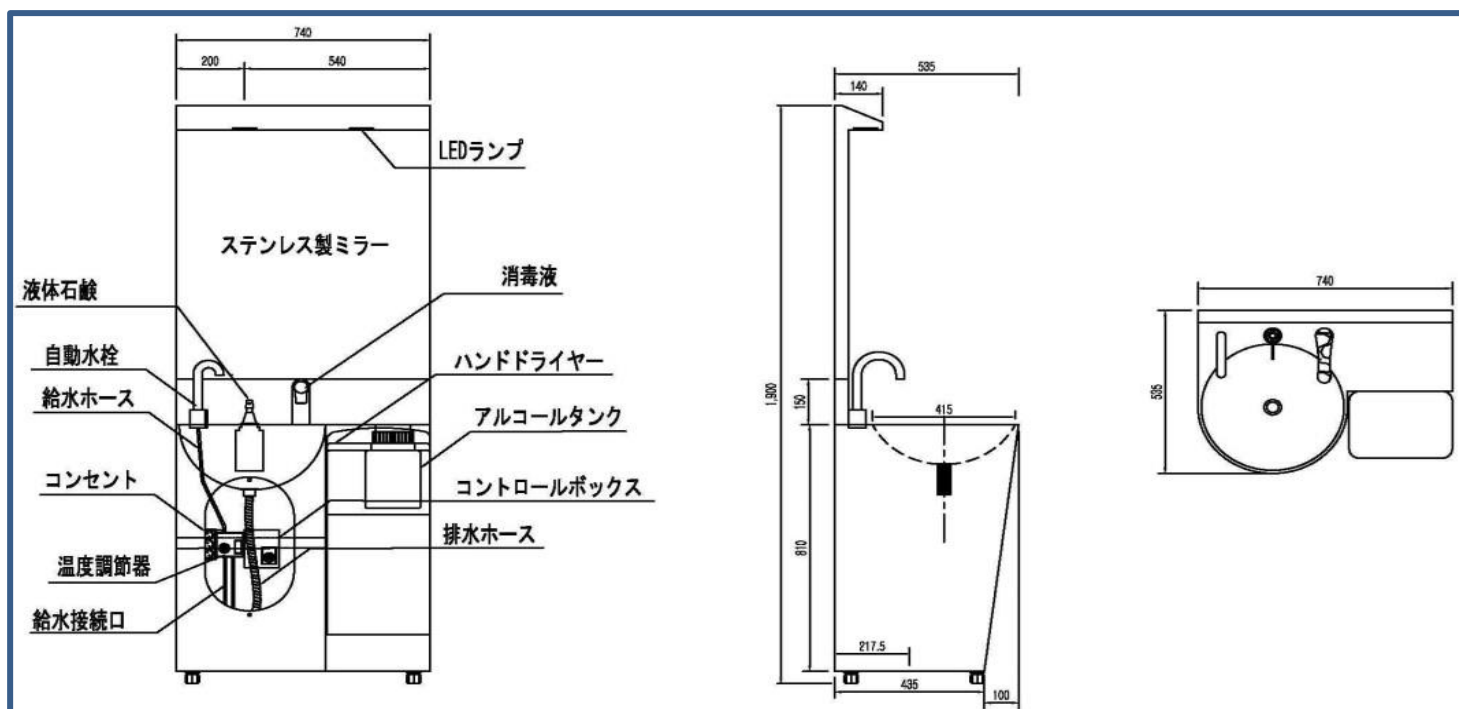

- 機種は鏡台（スーパーミラー）の有無、ハンドドライヤー式又はペーパータオル式をお選び頂けます。
- 作業者の人数や工場のスペースに合わせて、1人用～3人用の組み合わせが可能です。
- ハンドドライヤーは、100V・200Vタイプがあります。
- 鏡はステンレス製（SUS304：スーパーミラー）です。



《1人用》

《2人用》

《3人用》

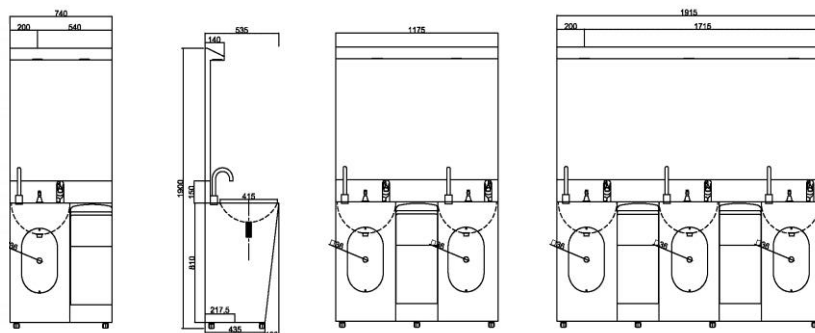

## ■寸法

対応人数	外寸法 (W×D×H) mm
1人用	740×535×1900
2人用	1175×535×1900
3人用	1915×535×1900



〒183-0056 東京都府中市寿町1丁目10番1-403

TEL: 042-403-6782 FAX: 042-405-6784

URL <http://www.segijp.com>

販売代理店